

# Teknox

METAL CLEANING  
EVOLUTION



HIGH  
QUALITY  
guaranteed  
\*\*\*

HELP  
DESK  
☎

MADE  
IN ITALY

SINCE  
1967

FRANÇAIS 

# LINEA ROTOR

# ROTOR 1B

ROTOR EST UNE MACHINE CAPABLE D'EFFECTUER  
**LE LAVAGE À PULVÉRISATION ET HYDROCINÉTIQUE  
PAR IMMERSION DES PANIERS**  
CONTENANT LES PIÈCES À LAVER.

Le panier est introduit manuellement ou automatiquement dans le tambour porte-panier selon la configuration de la machine.

Il est possible de saisir la vitesse de rotation du panier et le type de fonctionnement: rotation complète ou basculante.

Le séchage à air chaud est inclus dans le modèle de base; il est possible d'augmenter le séchage par le sous-vide.



**NETTOYAGE  
ASPERSION**



**NETTOYAGE  
ULTRASONS**



**ROTATION MOTORISÉE  
SUR AXE HORIZONTAL**



ROTOR S 1B



**VERSION**

- HT (chauffage jusqu'à 80° C)



**COMMANDES**

- PLC avec écran tactile couleur  
- Option Industrie 4.0



**NOMBRE DE RÉSERVOIRS**

- Réservoir simple



**SECTEURS D'APPLICATION**

- Industrie mécanique / Aéronautique  
- Traitement de surface  
- Électronique / Chimique

# ROTOR 1B

XS  
S  
M  
L

## CARACTÉRISTIQUES TECHNIQUES

- Accès intégral à la partie postérieure grâce à trois portes (sur les côtés droit, gauche et postérieur) permettant de simplifier l'entretien
- Ouverture et fermeture pneumatique de la porte par 4 vérins
- Séchage air chaud avec soufflante à conduite latérale et résistances
- Vérins pneumatiques ISO et vanne de sécurité pneumatique antichute
- Composants électriques de puissance Siemens®
- Écran tactile couleurs 7" pour configurations et programmes
- Filtre à cassette comprenant 6 filtres verticaux en Aisi 304 pour la préfiltration du liquide de retour dans le réservoir
- Filtre en acier INOX Aisi 304 sur l'aspiration de la pompe
- Structure et tôle en contact avec le liquide en acier INOX Aisi 304
- Contrôle de niveau minimum
- Manomètre de contrôle pression distribué
- Fin de course de sécurité sur l'ouverture porte
- Motoréducteur rotation du panier avec vitesse variable commandable avec l'inverter

- Electropompe en acier INOX avec garnitures spéciales
- Programmation hebdomadaire d'activation chauffage et déshuileur (si prévu)
- Installation électrique IP65, gestion via API tactile (DGT V4)
- Réglage par software de l'angle limite de basculement du panier, lecture analogique de l'angle 0/360°
- Chauffage du liquide par résistance électrique en acier INOX
- Blanchissage des soudures internes
- Électrovanne de soufflage air comprimé
- Structure portante inférieure en acier INOX
- Tuyauteries de lavage en acier INOX Aisi 304 avec buses à lame
- Vannes de déchargement pour vidange réservoirs
- Vanne manuelle pour le remplissage eau
- Cuve de rétention récupération gouttes en acier INOX Aisi 304

## NETTOYAGE AUTOMATIQUE

CARACTÉRISTIQUES TECHNIQUES	RTR XS	RTR S	RTR M	RTR L
Charge utile	30 kg	50 kg	80 kg	100 kg
Capacité du réservoir 1	280 lt	380 lt	900 lt	1400 lt
Pompe 1	0,55 kW 2,5 bar 120 lt/min	1,5 kW 2,5 bar 200 lt/min	3 kW 2,5 bar 400 lt/min	3 kW 2,5 bar 400 lt/min
Pompe 1 à haute pression	2,2 kW 6 bar 180 lt/min	3,0 kW 6 bar 250 lt/min	5,5 kW 4 bar 500 lt/min	7,5 kW 5 bar 500 lt/min
Chauffage réservoir 1	12 kW	16 kW	30 kW	50 kW
Moteur rotation de pièces	0,18 kW	0,18 kW	0,18 kW	0,18 kW
Déshuileur à disque	0,09 kW	0,09 kW	0,09 kW	0,09 kW
Soufflage air comprimé	180 Nmc/h @ 4 bar	230 Nmc/h @ 4 bar	320 Nmc/h @ 4 bar	400 Nmc/h @ 4 bar
Chauffage brûleur gas-oil ou méthane	0,17 kW - 30000 kcal/h	0,17 kW - 30000 kcal/h	0,17 kW - 30000 kcal/h	0,17 kW - 30000 kcal/h
Condenseur vapeurs	0,20 kW	0,20 kW	0,20 kW	0,20 kW
Pompe de vidange réservoirs	0,37 kW	0,37 kW	0,37 kW	0,37 kW
Séchage	4,1 kW	7,5 kW	9 kW	18 kW
Séchage sous vide	1,1 kW	1,5 kW	2,2 kW	4,4 kW
Ultrasons (pic/réel)	2kW/1kW	2kW/1kW	4,8kW/2,4kW	9,6W/4,8kW

## ACCESSOIRES

- Contrôle de niveau max du liquide dans le réservoir 1 et électrovanne de remplissage
- Déminéralisateur avec résines mixtes et conductimètre
- Séchage sous-vide
- Barrières de cellules photoélectriques zone de chargement/déchargement
- Condenseur de vapeur centrifuge
- Doseur automatique de détergent liquide
- Déshuileur externe pneumatique
- Filtre à sac en acier INOX
- Bougie magnétique pour filtre à sac pour poussière ferritique
- Dispositif pour la connexion à distance et de téléassistance pour l'IHM Weintek
- Prédiposition pour Industrie 4.0 pour IHM Weintek
- Ultrasons à barres en titane 40kHz
- Prédiposition à l'utilisation d'agents contaminants abrasifs dans le liquide de lavage
- Raccords et vannes en contact avec le liquide de lavage en acier inoxydable
- API Siemens® S7 1200 - écran tactile IHM Weintek
- Pompe de lavage haute pression
- Convoyeur à rouleaux manuel externe à une seule position
- Convoyeur à rouleaux manuel externe pos. 1+1+1/2+1+2/3+1+3
- Interface avec le système de chargement et déchargement (robot, convoyeur, etc.)

- Rinçage par eau de réseau en eau perdu
- Rinçage par nébulisation de l'eau de réseau et écoulement dans la cuve de lavage
- Pompe de vidange réservoir
- Tourrelle lumineuse pour l'identification de l'état de la machine
- Convoyeur à rouleaux manuel externe élévateur pneumatique à une seule position
- Convoyeur à rouleaux manuel externe élévateur pneumatique pos. 1+1+1/2+1+2/3+1+3
- Station extérieure unique avec chargement et déchargement automatique des paniers / palettes
- Convoyeur à rouleaux extérieur automatique avec élévateur pneumatique 3+1+3
- Application du couvercle paniers pendant le chargement automatique [E]
- Benne manuel de boîtes pour vidanger les pièces à la fin du convoyeur
- Capacité de chargement augmentée à 250 kg
- Capacité de chargement augmentée à 500 kg
- Panier INOX avec couvercle
- Tambour spécial pour support palette avec système anti-renversement pièces
- Pallet de positionnement des pièces

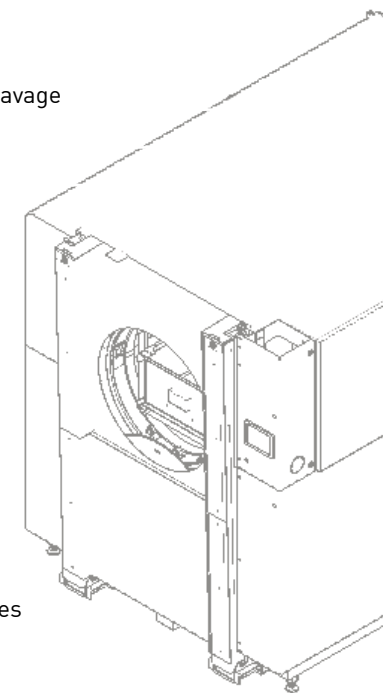

## ACCESSOIRES LÉGENDE NOTES

E: Available only in case of automatic loading system of the baskets

CONNEXIONS	RTR XS	RTR S	RTR M	RTR L
Évacuation aspiration vapeurs	F 2"	F 3"	F 3"	F 3"
Vidange liquide du réservoir	F 1" 1/4	F 1" 1/4	F 1" 1/4	F 1" 1/4
Électrovanne de remplissage eau	F 1/2"	F 1/2"	F 1/2"	F 1/2"
Evacuation du huile déshuileur	M 1/2"	M 1/2"	M 1/2"	M 1/2"
Entrée air comprimé	F 1/4"	F 1/4"	F 1/4"	F 1/4"
Électrovanne soufflage air comprimé	F 1"	F 1"	F 1"	F 1"
Pompe de vidange	F 1"	F 1"	F 1"	F 1"
Vidange du trop-plein	F 1"	F 1"	F 1"	F 1"

**ROTOR 1B**

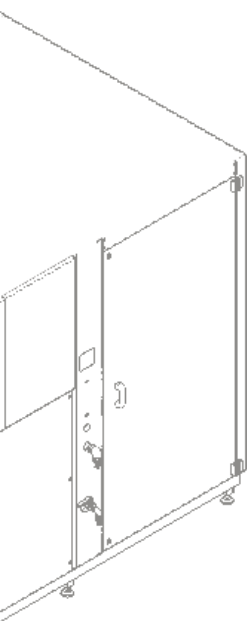

DIMENSIONS ET SCHÉMA D'ENSEMBLE		RTR XS	RTR S	RTR M	RTR L
<b>L</b>	largeur	140 cm	140 cm	180 cm	240 cm
<b>P</b>	profondeur	180 cm	220 cm	260 cm	300 cm
<b>H</b>	hauteur	220 cm	220 cm	220 cm	240 cm
<b>AL</b>	secteur de lavage	22 x 37 cm	30 x 45 cm	50 x 75 cm	75 x 100 cm
<b>HL</b>	hauteur de lavage	20 cm	18/30 cm	30/50 cm	50/75 cm
<b>AC</b>	hauteur de chargement	105 cm	105 cm	120 cm	120 cm
<b>W</b>	poids	650 kg	800 kg	1000 kg	1500 kg
<b>RU_HT</b>	émission sonore HT	70 dBa	70 dBa	70 dBa	70 dBa

## DIMENSIONS ET SCHÉMA D'ENSEMBLE

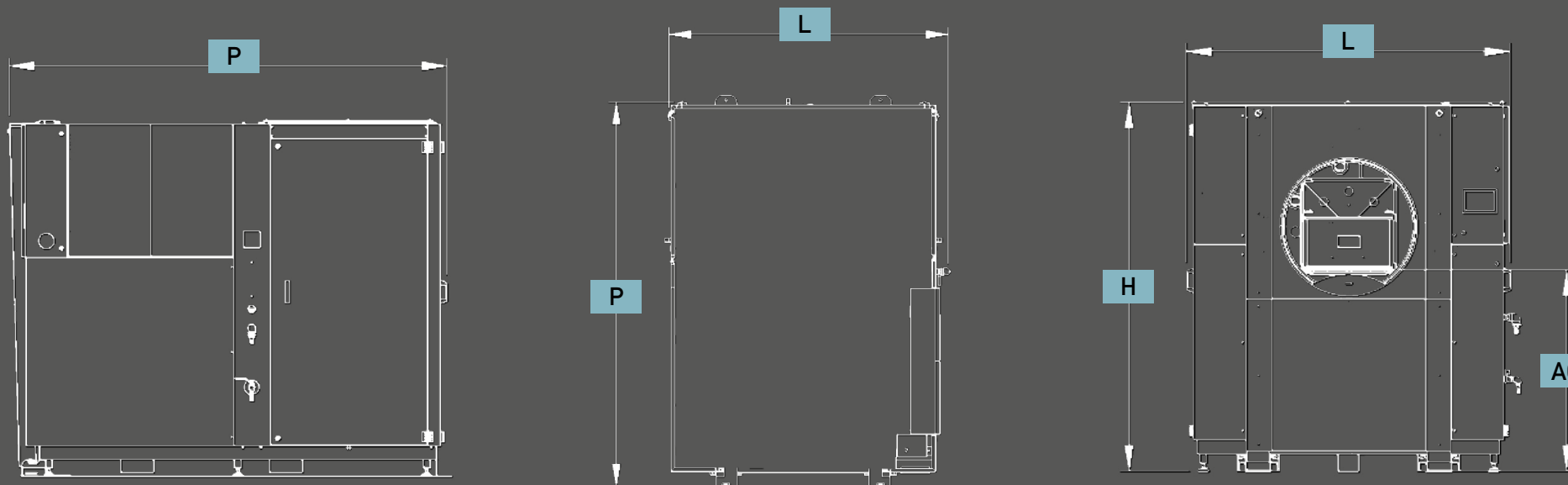

# ROTOR 2B

ROTOR EST UNE MACHINE CAPABLE D'EFFECTUER **LE LAVAGE À PULVÉRISATION ET HYDROCINÉTIQUE PAR IMMERSION DES PANIERS** CONTENANT LES PIÈCES À LAVER.

Le panier est introduit manuellement ou automatiquement dans le tambour porte-panier selon la configuration de la machine. Il est possible de régler la vitesse de rotation du panier et le type de fonctionnement: rotation complète ou basculante. Le séchage à air chaud est inclus dans le modèle de base; il est possible d'augmenter le séchage par le sous-vide. Par cette configuration, la machine est équipée de deux réservoirs séparés et effectue le lavage et le rinçage.



**NETTOYAGE  
ASPERSION**



**NETTOYAGE  
ULTRASONS**



**ROTATION MOTORISÉE  
SUR AXE HORIZONTAL**



ROTOR M 2B



**VERSION**

- HT (chauffage jusqu'à 80° C)



**COMMANDES**

- PLC avec écran tactile couleur  
- Option Industrie 4.0



**NOMBRE DE RÉSERVOIRS**

- Réservoir à 2 bains

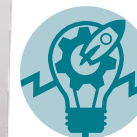

**SECTEURS D'APPLICATION**

- Industrie mécanique / Aéronautique  
- Traitement de surface  
- Électronique / Chimique

# ROTOR 2B

XS  
S  
M  
L

## CARACTÉRISTIQUES TECHNIQUES

- Accès intégral à la partie postérieure grâce à trois portes (sur les côtés droit, gauche et postérieur) permettant de simplifier l'entretien
- Ouverture et fermeture pneumatique de la porte par 4 vérins
- Séchage air chaud avec soufflante à conduite latérale et résistances
- Vérins pneumatiques ISO et vanne de sécurité pneumatique antichute
- Composants électriques de puissance Siemens®
- Écran tactile couleurs 7" pour configurations et programmes
- Filtre à cassette comprenant 6 filtres verticaux en Aisi 304 pour la préfiltration du liquide de retour dans le réservoir
- Filtre en acier INOX Aisi 304 sur l'aspiration de la pompe
- Structure et tôle en contact avec le liquide en acier INOX Aisi 304
- Contrôle de niveau minimum
- Manomètre de contrôle pression distribuée
- Fin de course de sécurité sur l'ouverture porte
- Motoréducteur rotation du panier avec vitesse variable commandable avec l'inverter
- Électropompe en acier INOX Aisi 304 avec garnitures spéciales
- Programmation hebdomadaire d'activation chauffage et déshuileur (si prévu)
- Installation électrique IP65, gestion via API tactile (DGT V4)
- Réglage par software de l'angle limite de basculement du panier, lecture analogique de l'angle 0/360°
- Chauffage du liquide par résistance électrique en acier INOX
- Blanchissage des soudures internes
- Électrovanne de soufflage air comprimé
- Structure portante inférieure en acier inox
- Tuyauteries de lavage en acier INOX Aisi 304 avec buses à lame
- Vannes de déchargement pour vidange réservoirs
- Vanne manuelle pour le remplissage eau
- Cuve de rétention récupération gouttes en acier INOX Aisi 304

## NETTOYAGE AUTOMATIQUE

CARACTÉRISTIQUES TECHNIQUES	RTR XS 2B	RTR S 2B	RTR M 2B	RTR L 2B
Charge utile	30 kg	50 kg	80 kg	100 kg
Capacité du réservoir 1	280 lt	380 lt	900 lt	1400 lt
Capacité du réservoir 2	280 lt	380 lt	900 lt	1400 lt
Pompe 1	0,55 kW 2,5 bar 120 lt/min	1,5 kW 2,5 bar 200 lt/min	3 kW 2,5 bar 400 lt/min	3 kW 2,5 bar 400 lt/min
Pompe 1 à haute pression	2,2 kW 6 bar 180 lt/min	3,0 kW 6 bar 250 lt/min	5,5 kW 4 bar 500 lt/min	7,5 kW 5 bar 500 lt/min
Pompe 2	0,55 kW 2,5 bar 120 lt/min	1,5 kW 2,5 bar 200 lt/min	3 kW 2,5 bar 400 lt/min	3 kW 2,5 bar 400 lt/min
Pompe 2 à haute pression	2,2 kW 6 bar 180 lt/min	3,0 kW 6 bar 250 lt/min	5,5 kW 4 bar 500 lt/min	7,5 kW 5 bar 500 lt/min
Chauffage réservoir 1	12 kW	16 kW	30 kW	50 kW
Chauffage réservoir 2	12 kW	16 kW	30 kW	50 kW
Moteur rotation de pièces	0,18 kW	0,18 kW	0,18 kW	0,18 kW
Déshuileur à disque	0,09 kW	0,09 kW	0,09 kW	0,09 kW
Soufflage air comprimé	180 Nmc/h @ 4 bar	230 Nmc/h @ 4 bar	320 Nmc/h @ 4 bar	400 Nmc/h @ 4 bar
Chauffage brûleur gas-oil ou méthane	0,17 kW - 30000 kcal/h	0,17 kW - 30000 kcal/h	0,17 kW - 30000 kcal/h	0,17 kW - 30000 kcal/h
Condenseur vapeurs	0,20 kW	0,20 kW	0,20 kW	0,20 kW
Pompe de vidange réservoirs	0,37 kW	0,37 kW	0,37 kW	0,37 kW
Séchage	4,1 kW	7,5 kW	9 kW	18 kW
Séchage sous vide	1,1 kW	1,5 kW	2,2 kW	4,4 kW
Ultrasons [pic/réel]	2kW/1kW	2kW/1kW	4,8kW/2,4kW	9,6W/4,8kW

## ACCESSOIRES

- Contrôle de niveau max du liquide dans le réservoir 1 et électrovanne de remplissage
- Déminéralisateur avec résines mixtes et conductimètre
- Séchage sous-vide
- Barrières de cellules photoélectriques zone de chargement/déchargement
- Condenseur de vapeur centrifuge
- Doseur automatique de détergent liquide
- Déshuileur externe pneumatique
- Filtre à sac en acier INOX
- Bougie magnétique pour filtre à sac pour poussière ferritique
- Dispositif pour la connexion à distance et de téléassistance pour l'IHM Weintek
- Prédiposition pour Industrie 4.0 pour IHM Weintek
- Ultrasons à barres en titane 40kHz
- Prédiposition à l'utilisation d'agents contaminants abrasifs dans le liquide de lavage.
- Raccords et vannes en contact avec le liquide de lavage en acier inoxydable
- API Siemens® S7 1200 - écran tactile IHM Weintek
- Pompe de lavage haute pression
- Pompe de rinçage haute pression
- Pompe de circulation du réservoir 2 (plus propre) au réservoir 1 (plus contaminé)
- Interface avec le système de chargement et déchargement (robot, convoyeur, etc.)

- Rinçage par eau de réseau en eau perdu
- Rinçage par nébulisation de l'eau de réseau et écoulement dans la cuve de lavage
- Pompe de vidange réservoirs (2)
- Tourrelle lumineuse pour l'identification de l'état de la machine
- Convoyeur à rouleaux manuel externe à une seule position
- Convoyeur à rouleaux manuel externe pos. 1+1+1/2+1+2/3+1+3
- Convoyeur à rouleaux manuel externe élévateur pneumatique à une seule position
- Convoyeur à rouleaux manuel externe élévateur pneumatique pos. 1+1+1/2+1+2/3+1+3
- Station extérieure unique avec chargement et déchargement automatique des paniers / palettes
- Convoyeur à rouleaux extérieur automatique avec élévateur pneumatique 3+1+3
- Application du couvercle paniers pendant le chargement automatique [E]
- Benne manuel de boîtes pour vidanger les pièces à la fin du convoyeur
- Capacité de chargement augmentée à 250 kg
- Capacité de chargement augmentée à 500 kg
- Panier INOX avec couvercle
- Pallet de positionnement des pièces

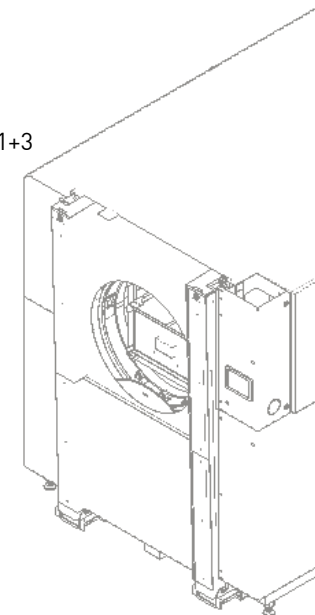

## ACCESSOIRES LÉGENDE NOTES

E: Disponible seulement en cas de système de chargement automatique des paniers

CONNEXIONS	RTR XS 2B	RTR S 2B	RTR M 2B	RTR L 2B
Évacuation aspiration vapeurs	F 2"	F 3"	F 3"	F 3"
Vidange liquide du réservoir	2 x F 1" 1/4	2 x F 1" 1/4	2 x F 1" 1/4	2 x F 1" 1/4
Électrovanne de remplissage eau	2 x F 1/2"	2 x F 1/2"	2 x F 1/2"	2 x F 1/2"
Évacuation du huile déshuileur	M 1/2"	M 1/2"	M 1/2"	M 1/2"
Entrée air comprimé	F 1/4"	F 1/4"	F 1/4"	F 1/4"
Électrovanne soufflage air comprimé	F 1"	F 1"	F 1"	F 1"
Pompe de vidange	F 1"	F 1"	F 1"	F 1"
Vidange du trop-plein	2 x F 1"	2 x F 1"	2 x F 1"	2 x F 1"

**ROTOR 2B**

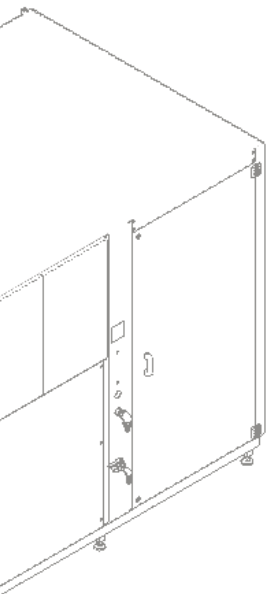

DIMENSIONS ET SCHÉMA D'ENSEMBLE		RTR XS 2B	RTR S 2B	RTR M 2B	RTR L2B
<b>L</b>	largeur	140 cm	140 cm	180 cm	240 cm
<b>P</b>	profondeur	180 cm	220 cm	260 cm	300 cm
<b>H</b>	hauteur	220 cm	220 cm	220 cm	240 cm
<b>AL</b>	secteur de lavage	22 x 37 cm	30 x 45 cm	50 x 75 cm	75 x 100 cm
<b>HL</b>	hauteur de lavage	20 cm	18/30 cm	30/50 cm	50/75 cm
<b>AC</b>	hauteur de chargement	105 cm	105 cm	120 cm	120 cm
<b>W</b>	poids	850 kg	1000 kg	1300 kg	2200 kg
<b>RU_HT</b>	émission sonore HT	70 dBa	70 dBa	70 dBa	70 dBa

## DIMENSIONS ET SCHÉMA D'ENSEMBLE

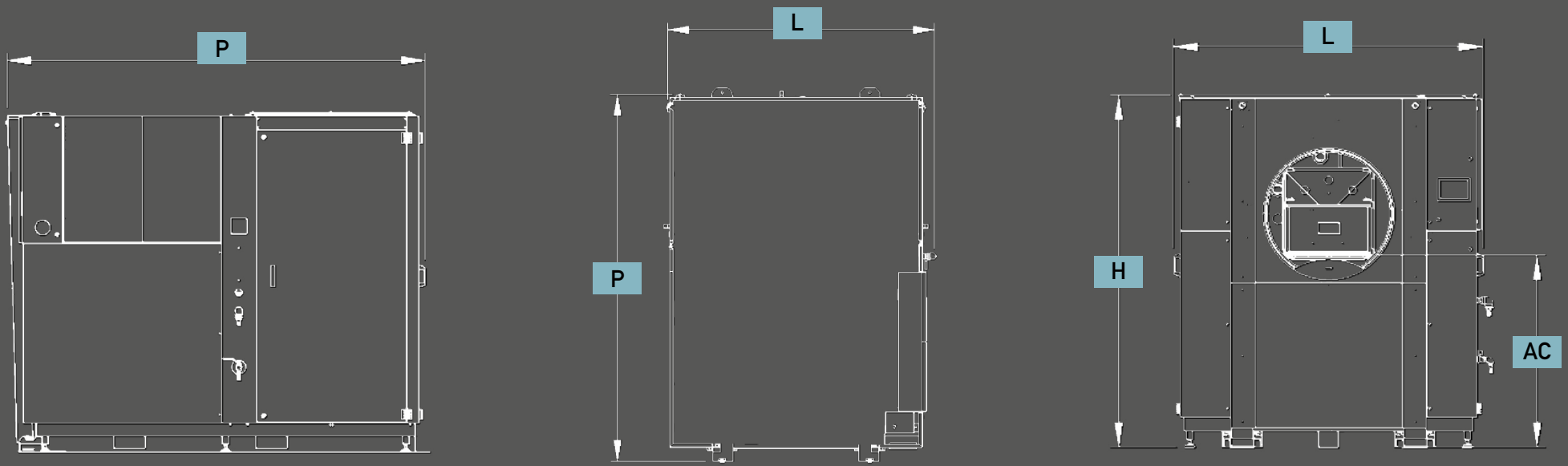

# ROTOR 3B

ROTOR EST UNE MACHINE CAPABLE D'EFFECTUER  
**LE LAVAGE À PULVÉRISATION ET HYDROCINÉTIQUE**  
**PAR IMMERSION DES PANIERS**  
CONTENANT LES PIÈCES À LAVER.

Le panier est introduit manuellement ou automatiquement dans le tambour porte-panier selon la configuration de la machine. Il est possible de saisir la vitesse de rotation du panier et le type de fonctionnement: rotation complète ou basculante. Le séchage à air chaud est inclus dans le modèle de base; il est possible d'augmenter le séchage par le sous-vide. Par cette configuration, la machine est équipée de trois réservoirs pour effectuer le lavage et deux rinçages ou bien deux lavages (par des détergents différents) et un rinçage.



**NETTOYAGE  
ASPERSION**



**NETTOYAGE  
ULTRASONS**

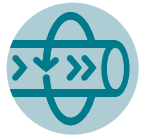

**ROTATION MOTORISÉE  
SUR AXE HORIZONTAL**

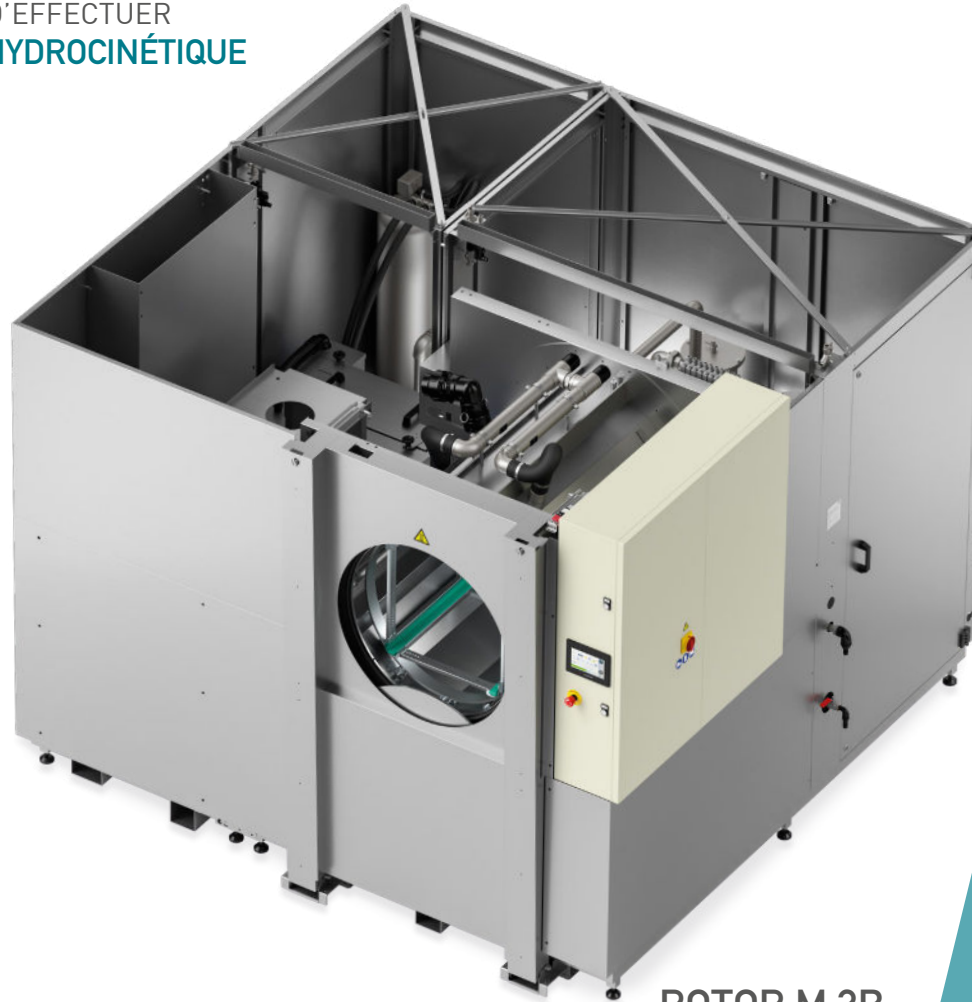

ROTOR M 3B



**VERSION**

- HT (chauffage jusqu'à 80° C)



**NOMBRE DE RÉSERVOIRS**

- Réservoir à 3 bains

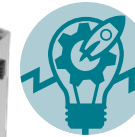

**SECTEURS D'APPLICATION**

- Industrie mécanique / Aéronautique  
- Traitement de surface  
- Électronique / Chimique

# ROTOR 3B

XS  
S  
M  
L

## CARACTÉRISTIQUES TECHNIQUES

- Accès intégral à la partie postérieure grâce à trois portes (sur les côtés droit, gauche et postérieur) permettant de simplifier l'entretien
- Ouverture et fermeture pneumatique de la porte par 4 vérins
- Séchage air chaud avec soufflante à conduite latérale et résistances
- Vérins pneumatiques ISO et vanne de sécurité pneumatique antichute
- Composants électriques de puissance Siemens®
- Écran tactile couleurs 7" pour configurations et programmes
- Filtre à cassette comprenant 6 filtres verticaux en Aisi 304 pour la préfiltration du liquide de retour dans le réservoir
- Filtre en acier INOX Aisi 304 sur l'aspiration de la pompe
- Structure et tôle en contact avec le liquide en acier INOX Aisi 304
- Contrôle de niveau minimum
- Manomètre de contrôle pression distribuée
- Fin de course de sécurité sur l'ouverture porte
- Motoréducteur rotation du panier avec vitesse variable commandable avec l'inverter
- Électropompe en acier INOX Aisi 304 avec garnitures spéciales
- Programmation hebdomadaire d'activation chauffage et déshuileur (si prévu)
- Installation électrique IP65, gestion via API tactile (DGT V4)
- Réglage par software de l'angle limite de basculement du panier, lecture analogique de l'angle 0/360°
- Chauffage du liquide par résistance électrique en acier INOX
- Blanchissage des soudures internes
- Electrovanne de soufflage air comprimé
- Structure portante inférieure en acier INOX
- Tuyauteries de lavage en acier INOX Aisi 304 avec buses à lame
- Vannes de déchargement pour vidange réservoirs
- Vanne manuelle pour le remplissage eau
- Cuve de rétention récupération gouttes en acier INOX Aisi 304

## NETTOYAGE AUTOMATIQUE

CARACTÉRISTIQUES TECHNIQUES	RTR XS 3B	RTR S 3B	RTR M 3B	RTR L 3B
Charge utile	30 kg	50 kg	80 kg	100 kg
Capacité du réservoir 1	280 lt	380 lt	900 lt	1400 lt
Capacité du réservoir 2	280 lt	380 lt	900 lt	1400 lt
Capacité du réservoir 3	280 lt	380 lt	900 lt	1400 lt
Pompe 1	0,55 kW 2,5 bar 120 lt/min	1,5 kW 2,5 bar 200 lt/min	3 kW 2,5 bar 400 lt/min	3 kW 2,5 bar 400 lt/min
Pompe 1 à haute pression	2,2 kW 6bar 180 lt/min	3,0 kW 6 bar 250 lt/min	5,5 kW 4 bar 500 lt/min	7,5 kW 5 bar 500 lt/min
Pompe 2	0,55 kW 2,5 bar 120 lt/min	1,5 kW 2,5 bar 200 lt/min	3 kW 2,5 bar 400 lt/min	3 kW 2,5 bar 400 lt/min
Pompe 2 à haute pression	2,2 kW 6 bar 180 lt/min	3,0 kW 6 bar 250 lt/min	5,5 kW 4 bar 500 lt/min	7,5 kW 5 bar 500 lt/min
Pompe 3	0,55 kW 2,5 bar 120 lt/min	1,5 kW 2,5 bar 200 lt/min	3 kW 2,5 bar 400 lt/min	3 kW 2,5 bar 400 lt/min
Pompe 3 à haute pression	2,2 kW 6 bar 180lt/min	3,0 kW 6 bar 300 lt/min	5,5 kW 4 bar 500 lt/min	7,5 kW 5 bar 500 lt/min
Chauffage réservoir 1	12 kW	16 kW	30 kW	50 kW
Chauffage réservoir 2	12 kW	16 kW	30 kW	50 kW
Chauffage réservoir 3	12 kW	16 kW	30 kW	50 kW
Moteur rotation de pièces	0,18 kW	0,18 kW	0,18 kW	0,18 kW
Déshuileur à disque	0,09 kW	0,09 kW	0,09 kW	0,09 kW
Soufflage air comprimé	180 Nmc/h @ 4 bar	230 Nmc/h @ 4 bar	320 Nmc/h @ 4 bar	400 Nmc/h @ 4 bar
Chauffage brûleur gas-oil ou méthane	0,17 kW - 30000 kcal/h	0,17 kW - 30000 kcal/h	0,17 kW - 30000 kcal/h	0,17 kW - 30000 kcal/h
Condenseur vapeurs	0,20 kW	0,20 kW	0,20 kW	0,20 kW
Pompe de vidange réservoirs	0,37 kW	0,37 kW	0,37 kW	0,37 kW
Séchage	4,1 kW	7,5 kW	9 kW	18 kW
Séchage sous vide	1,1 kW	1,5 kW	2,2 kW	4,4 kW
Ultrasons (pic/réel)	2kW/1kW	2kW/1kW	4,8kW/2,4kW	9,6W/4,8kW

## ACCESSOIRES

- Contrôle de niveau max du liquide dans le réservoir 1 et électrovanne de remplissage
- Déminéralisateur avec résines mixtes et conductimètre
- Séchage sous-vide
- Barrières de cellules photoélectriques zone de chargement/déchargement
- Condenseur de vapeur centrifuge
- Doseur automatique de détergent liquide
- Déshuileur externe pneumatique
- Filtre à sac en acier INOX
- Bougie magnétique pour filtre à sac pour poussière ferritique
- Dispositif pour la connexion à distance et de téléassistance pour l'IHM Weintek
- Prédiposition pour Industrie 4.0 pour IHM Weintek
- Ultrasons à barres en titane 40kHz
- Prédiposition à l'utilisation d'agents contaminants abrasifs dans le liquide de lavage
- Raccords et vannes en contact avec le liquide de lavage en acier inoxydable
- API Siemens® S7 1200 - écran tactile IHM Weintek
- Pompe de lavage haute pression
- Pompe de rinçage haute pression
- Pompe de circulation du réservoir 2 (plus propre) au réservoir 1 (plus contaminé)
- Pompe de circulation du réservoir 3 (plus propre) au réservoir 2 (plus contaminé)
- Interface avec le système de chargement et déchargement (robot, convoyeur, etc.)
- Rinçage par eau de réseau en eau perdu
- Rinçage par nebulisation de l'eau de réseau et écoulement dans la cuve de lavage
- Pompe de vidange réservoirs (3)
- Tourrelle lumineuse pour l'identification de l'état de la machine
- Convoyeur à rouleaux manuel externe à une seule position
- Convoyeur à rouleaux manuel externe pos. 1+1+1/2+1+2/3+1+3
- Convoyeur à rouleaux manuel externe élévateur pneumatique à une seule position
- Convoyeur à rouleaux manuel externe élévateur pneumatique pos. 1+1+1/2+1+2/3+1+3
- Pallet de positionnement des pièces
- Station extérieure unique avec chargement et déchargement automatiques des paniers / palettes.
- Rouleau de levage pneumatique externe automatique pos. 3 + 1 + 3
- Application du couvercle de la cassette lors du chargement automatique (E)
- Benne basculante manuelle pour vider les pièces en bout de rouleau
- Capacité de charge magirée à 250 kg
- Capacité de charge augmentée à 500 kg
- Boîte en acier inoxydable avec couvercle
- Tambour spécial pour support de palette avec anti-renversement de pièces
- Pièces de positionnement de palette

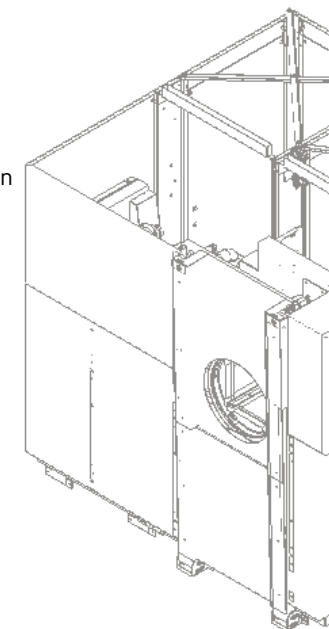

### ACCESSOIRES LÉGENDE NOTES

E: Disponible seulement en cas de système de chargement automatique des paniers

CONNEXIONS	RTR XS 3B	RTR S 3B	RTR M 3B	RTR L 3B
Évacuation aspiration vapeurs	F 2"	F 3"	F 3"	F 3"
Vidange liquide du réservoir	3 x F 1" 1/4	3 x F 1" 1/4	3 x F 1" 1/4	3 x F 1" 1/4
Électrovanne de remplissage eau	3 x F 1/2"	3 x F 1/2"	3 x F 1/2"	3 x F 1/2"
Evacuation du huile déshuileur	M 1/2"	M 1/2"	M 1/2"	M 1/2"
Entrée air comprimé	F 1/4"	F 1/4"	F 1/4"	F 1/4"
Électrovanne soufflage air comprimé	F 1"	F 1"	F 1"	F 1"
Pompe de vidange	F 1"	F 1"	F 1"	F 1"
Vidange du trop-plein	3 x F 1"	3 x F 1"	3 x F 1"	3 x F 1"

**ROTOR 3B**

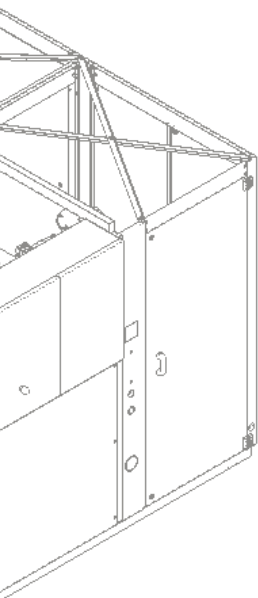

DIMENSIONS ET SCHÉMA D'ENSEMBLE		RTR XS 3B	RTR S 3B	RTR M 3B	RTR L 3B
<b>L</b>	largeur	210 cm	210 cm	270 cm	360 cm
<b>P</b>	profondeur	180 cm	220 cm	260 cm	300 cm
<b>H</b>	hauteur	220 cm	220 cm	220 cm	240 cm
<b>AL</b>	secteur de lavage	22 x 37 cm	30 x 45 cm	50 x 75 cm	75 x 100 cm
<b>HL</b>	hauteur de lavage	20 cm	18/30 cm	30/50 cm	50/75 cm
<b>AC</b>	hauteur de chargement	105 cm	105 cm	120 cm	120 cm
<b>W</b>	poids	1150 kg	1400 kg	1800 kg	3000 kg
<b>RU_HT</b>	émission sonore HT	70 dBa	70 dBa	70 dBa	70 dBa

## DIMENSIONS ET SCHÉMA D'ENSEMBLE

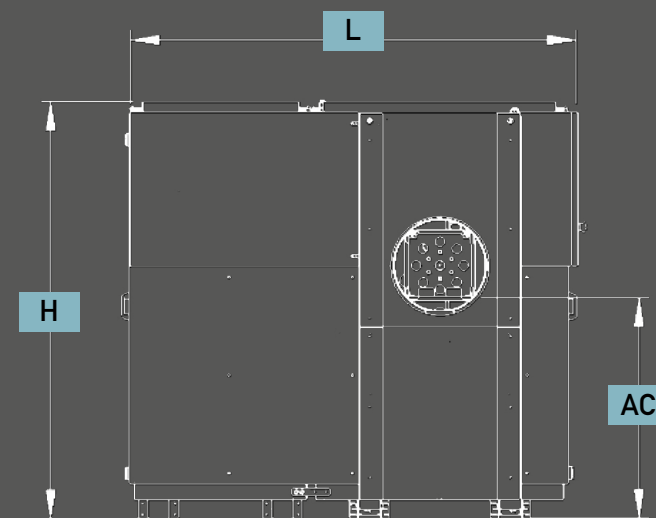
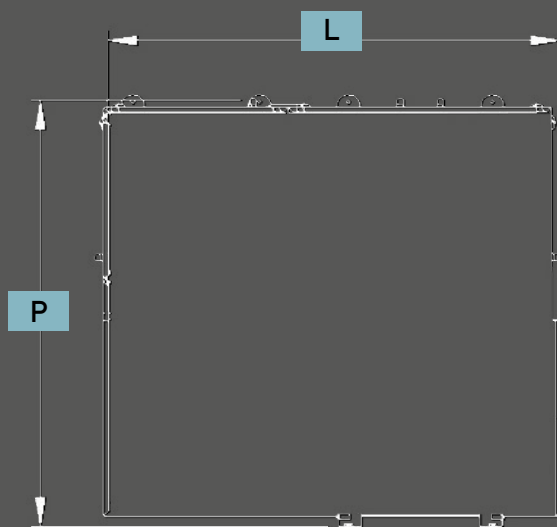
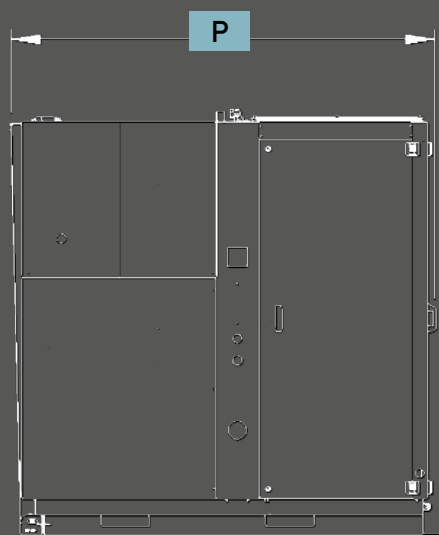

# SYSTÈMES DE CHARGEMENT / DÉCHARGEMENT

SYSTÈME EN IMMERSION QUI PERMET  
LE LAVAGE PAR ASPERSION  
ET HYDROCINÉTIQUE



**NETTOYAGE  
ASPERSION**



**NETTOYAGE  
ULTRASONS**



**VERSION**

- HT (chauffage jusqu'à 80° C)



**SECTEURS D'APPLICATION**

- Industrie mécanique / Aéronautique
- Traitement de surface
- Électronique / Chimique



**ROTOR M**

avec convoyeur à rouleaux  
avant manuel et simple  
à hauteur de déplacement

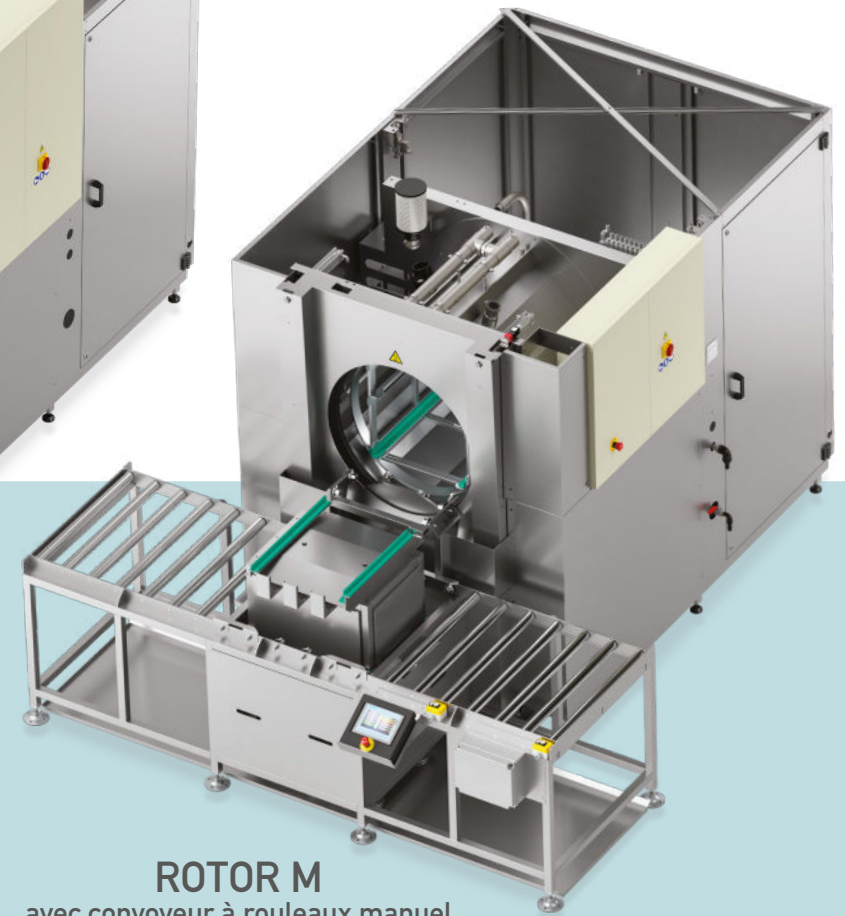

**ROTOR M**

avec convoyeur à rouleaux manuel  
avant 2+1+2  
avec hauteur centrale mobile

## DES MODÈLES



**ROTOR S**  
avec chargement/déchargement  
depuis un robot anthropomorphe

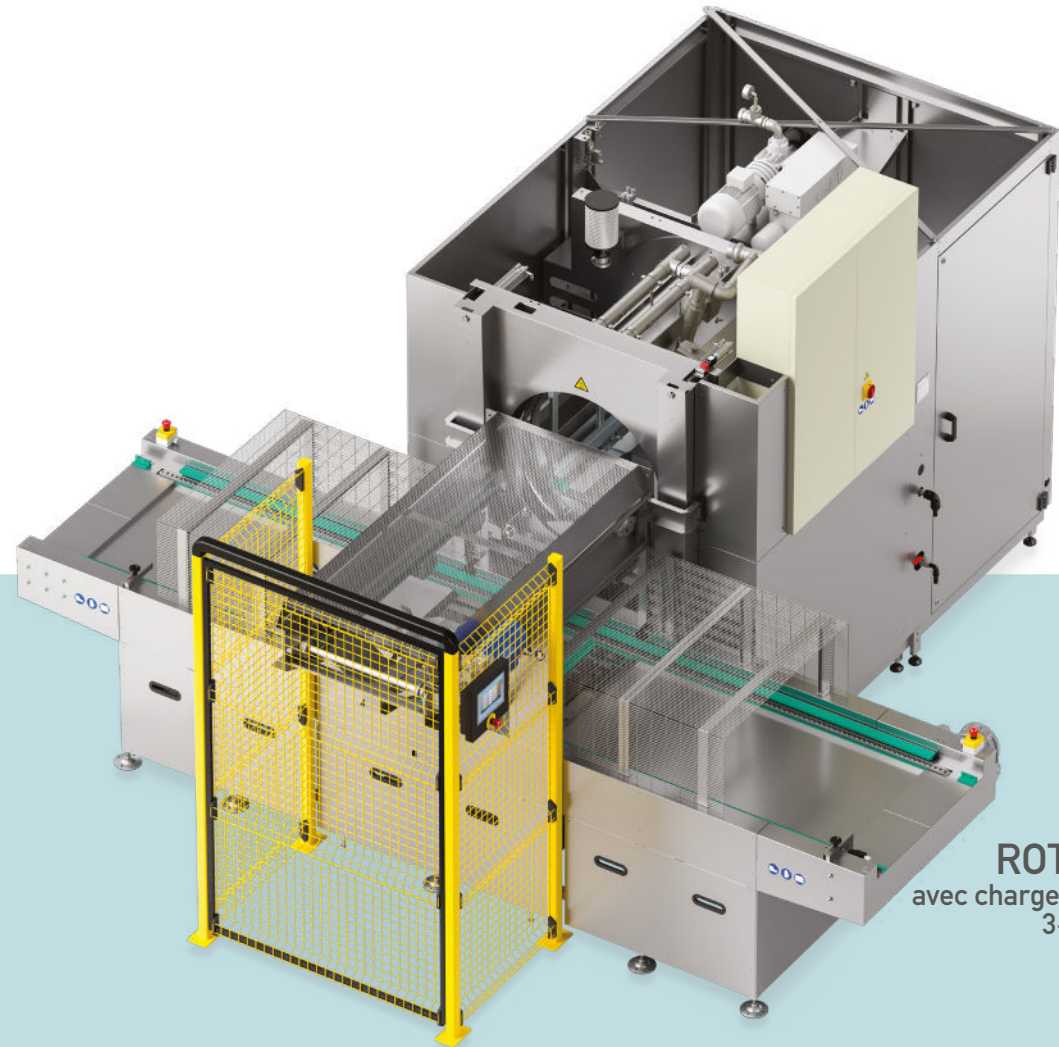

**ROTOR M**  
avec chargeur automatique  
3+1+3

**ROTOR**

Nos catalogue  
LINEA ROTOR



NUMÉRISER LE QR-CODE  
téléchargez notre catalogue LINEA ROTOR

www.teknox.net



TEKNOX ITALY

ADRESSE

Via Mori, 6  
40054 Prunaro di Budrio  
Bologna - Italy

TÉLÉPHONE

+ 39 051 800862

FAX

+ 39 051 803769

EMAIL

info@teknox.net

CE CATALOGUE REMPLACE TOUTE PUBLICATION PRÉCÉDENTE.  
LES DONNÉES FOURNIES SONT INDICATIVES ET NOUS NOUS RÉSERVONS LE DROIT DE LES MODIFIER SANS PRÉAVIS.

Copyright © 2020 TEKNOX s.r.l.